

## Rücklicht oben, Karosserie

Arbeitsvorgang Nr.: 35321-2

## Rücklicht oben, Karosserie

### Entfernen

#### Achtung!

Ausbauschritte in dieser Arbeitsanweisung können Einbaudetails beinhalten.

---

Das Fahrzeug in den inaktiven Modus versetzen, im Verwendungsmodus beschrieben. Gemäß:

---

Verkleidung C-Säule abnehmen Gemäß: [C-Säulenverkleidung](#).

---

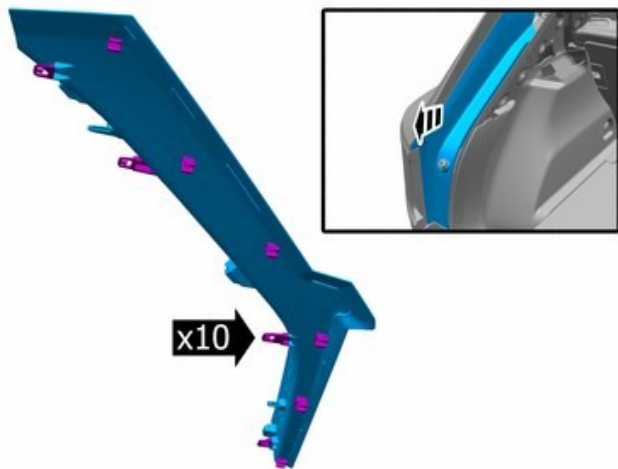

#### Achtung!

Die Abbildung zeigt die Rückseite des Teils vor dem Ausbau.

Die Haken lösen.

Das gekennzeichnete Teil entfernen.

Betrifft die linke und rechte Seite.

---

### Anbringen

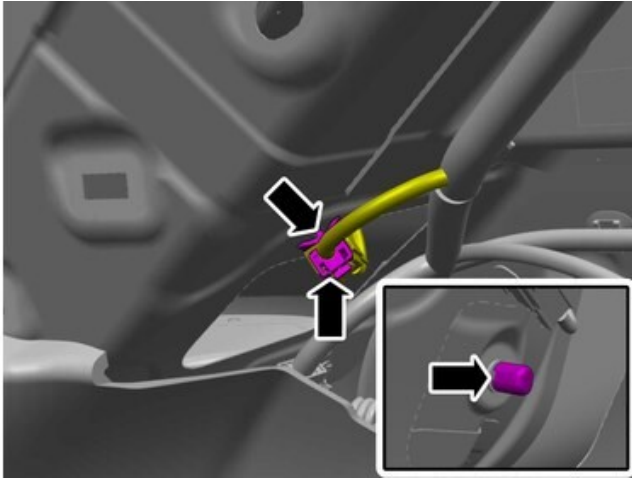

Die Steckverbinder lösen.

Die Verriegelungen der Steckverbinder lösen.

Das gekennzeichnete Teil entfernen.

Betrifft die linke und rechte Seite.

---

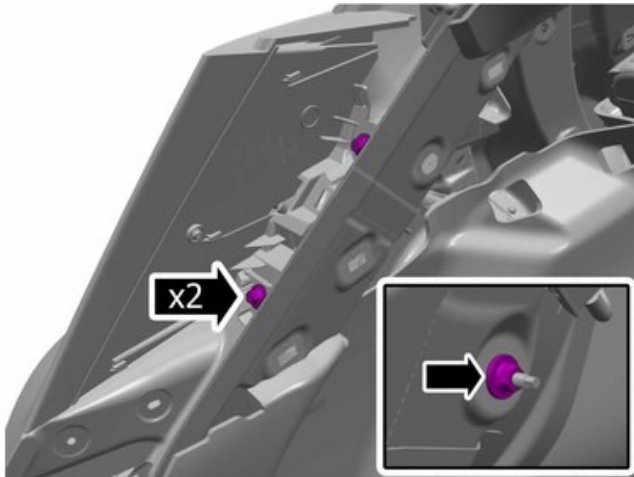

Die Schraube entfernen.

Die Muttern entfernen.

Betrifft die linke und rechte Seite.

---

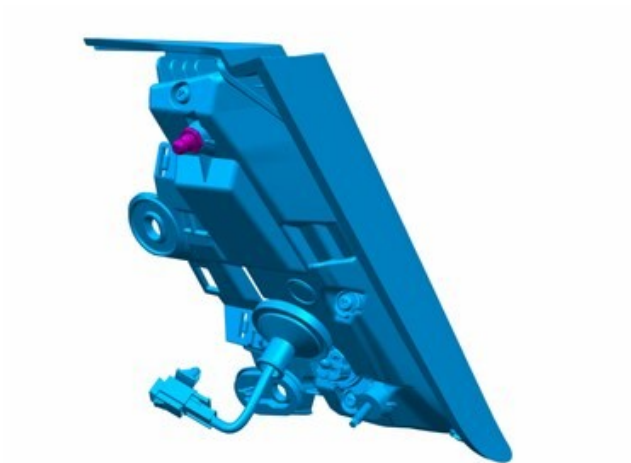

**Achtung!**

Die Abbildung zeigt die Rückseite des Teils vor dem Ausbau.

---

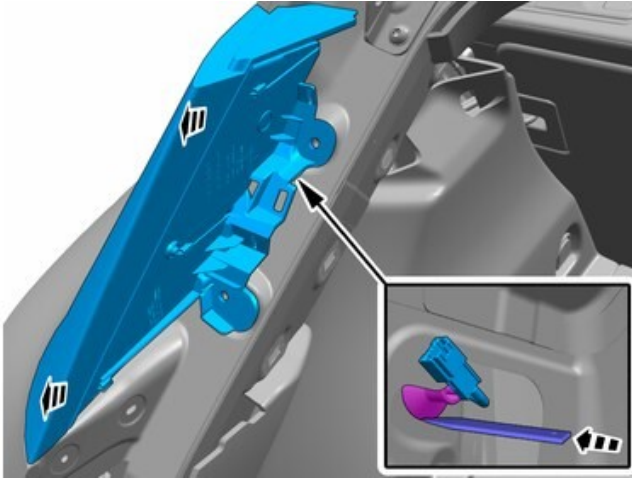

Den Haken lösen.

**Verwenden:** Stromprüfer

Das markierte Teil in Pfeilrichtung ziehen.

Das gekennzeichnete Teil entfernen.

Betrifft die linke und rechte Seite.

---

Bauteile in umgekehrter Reihenfolge einbauen.

---